

Kegelradgetriebe

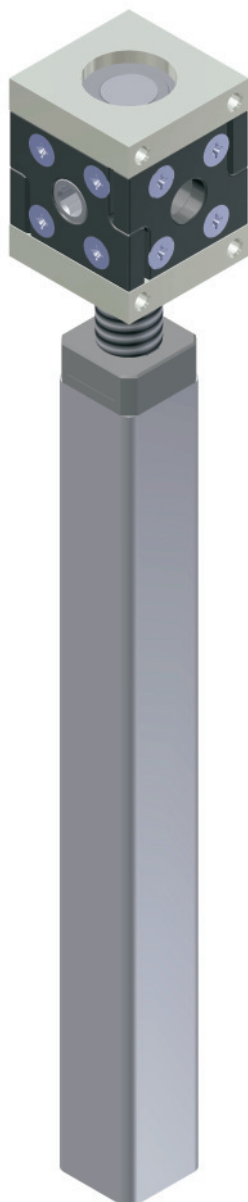

stufenlose
Höhenverstellung

3 0 3 5
3 0 3 6

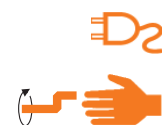

Beschreibung:

Getriebe für stufenlose Höhenverstellung beim Sitz-Sitz- oder Sitz-Steh-Arbeitsplatz. Das Getriebe ist sowohl für Handbetrieb als auch für elektromotorische Höhenverstellung geeignet.

Besondere Merkmale:

Das Gehäuse ist aus Zinkdruckguß und ist abtriebsseitig kugellagert. Der Abtrieb kann auf Zug und/oder Druck belastet werden.

Kundenspezifisch:

Das Getriebe kann mit unterschiedlichen Spindel-längen und Spindelsteigungen geliefert werden.

Sicherheitshinweis:

Abhängig von der eingesetzten Spindel ist die Selbsthemmung des Systems zu prüfen.

Kegelradgetriebe 3035/3036

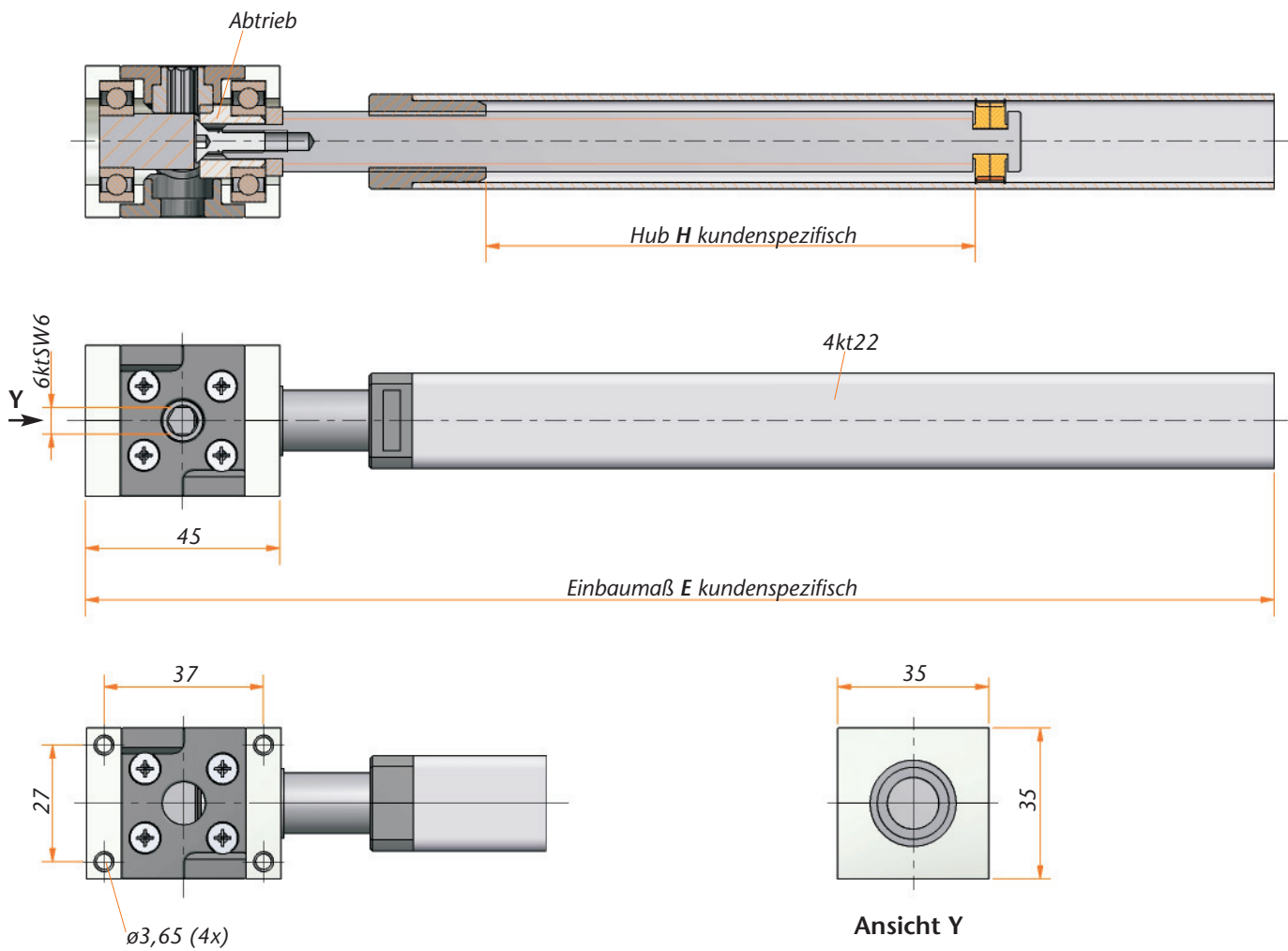

Technische Angaben

Baureihe	3035	3036
Übersetzungen	1,5 : 1	1 : 1
Antrieb	6ktSW6 mm	6ktSW6 mm
Hub max.	Einbaumaß -105 mm	Einbaumaß -105 mm
Max. Hubkraft	1000 bei Tr14x3 N	1000 bei Tr14x3 N
Max. Antriebsdrehmoment	4 Nm	4 Nm