

Motorantrieb



Motorantriebe

KTS
3143



Beschreibung:

Motorantrieb mit einem durchgehenden Innen-sechskant. Elektromotor mit Schneckenradgetriebe.

Besondere Merkmale:

Motorantrieb mit integriertem Wegmeßsystem. Einfacher Upgrade von der manuell betriebenen Variante zur elektromotorischen Lösung.

Kundenspezifisch:

Kompakter Motorantrieb für kundenspezifische Anwendungen.

Sicherheitshinweis:

Siehe technisches Datenblatt.

Motorantrieb KTS 3143 *

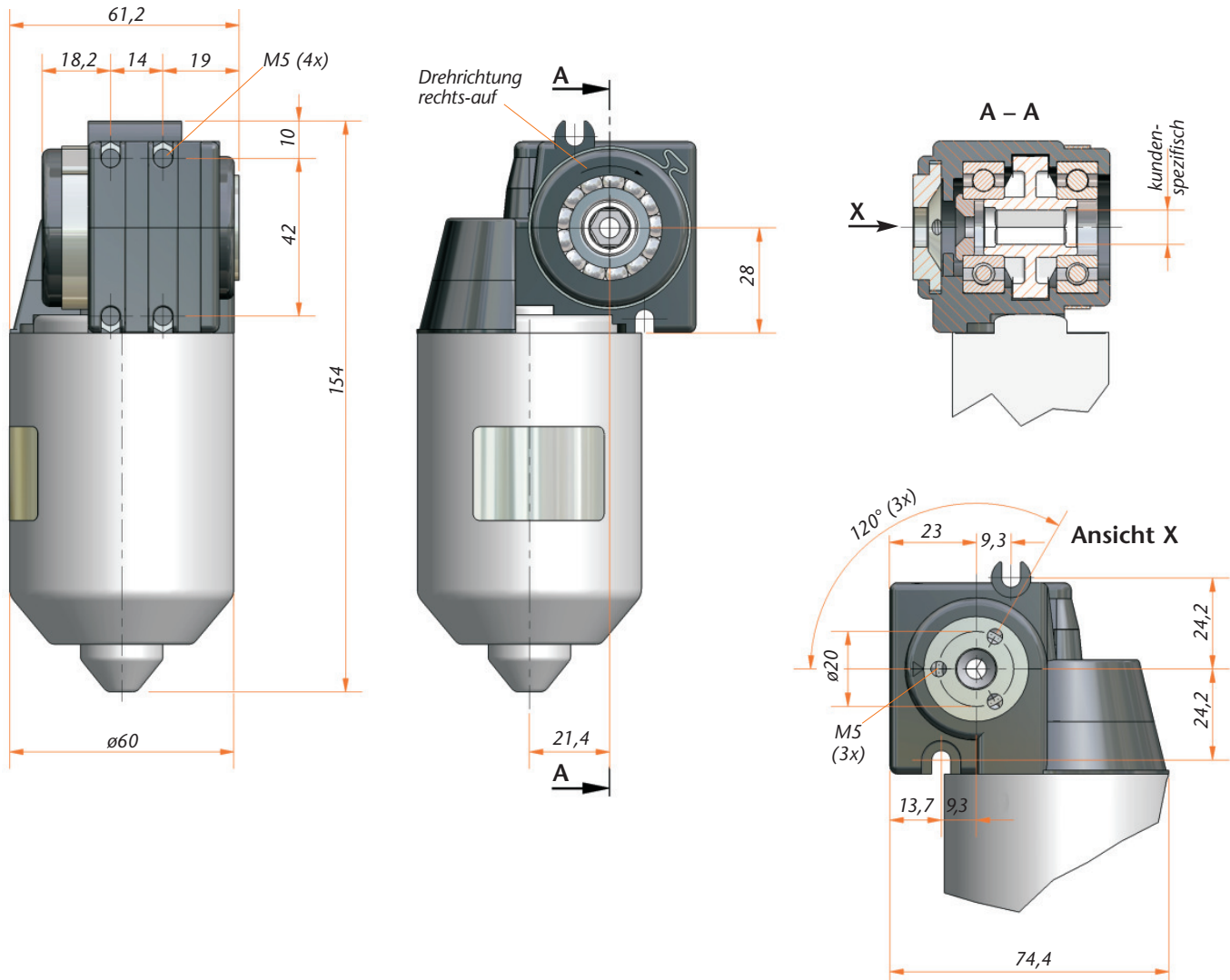

Technische Angaben

Baureihe	KTS 3143
Antriebsmotor	DC Motor 18 V
Sensor/Versorgung	Hall/5 V DC/0,3A
Strom	Typisch: 3,3 A bei 5 Nm
Schutzart	IP30
Einschaltdauer	20% (bei 5 Min.)
Leerlaufdrehzahl	100 U/min (24 V) 150 U/min *
Antrieb	l6kt/SW6/SW7 mm
Max. Antriebsdrehmoment	5 Nm

Anwendungsbeispiel

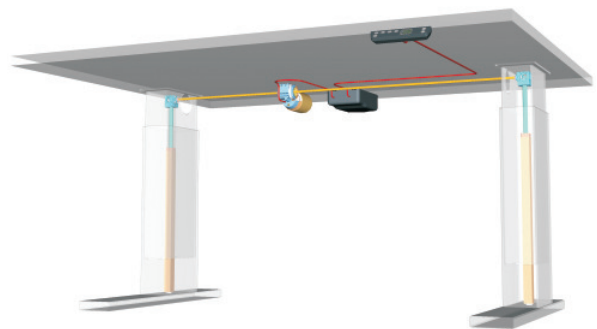

* in Verbindung mit LogicData Steuerung Logic-S/Compact-3