

Schreinerverstellung

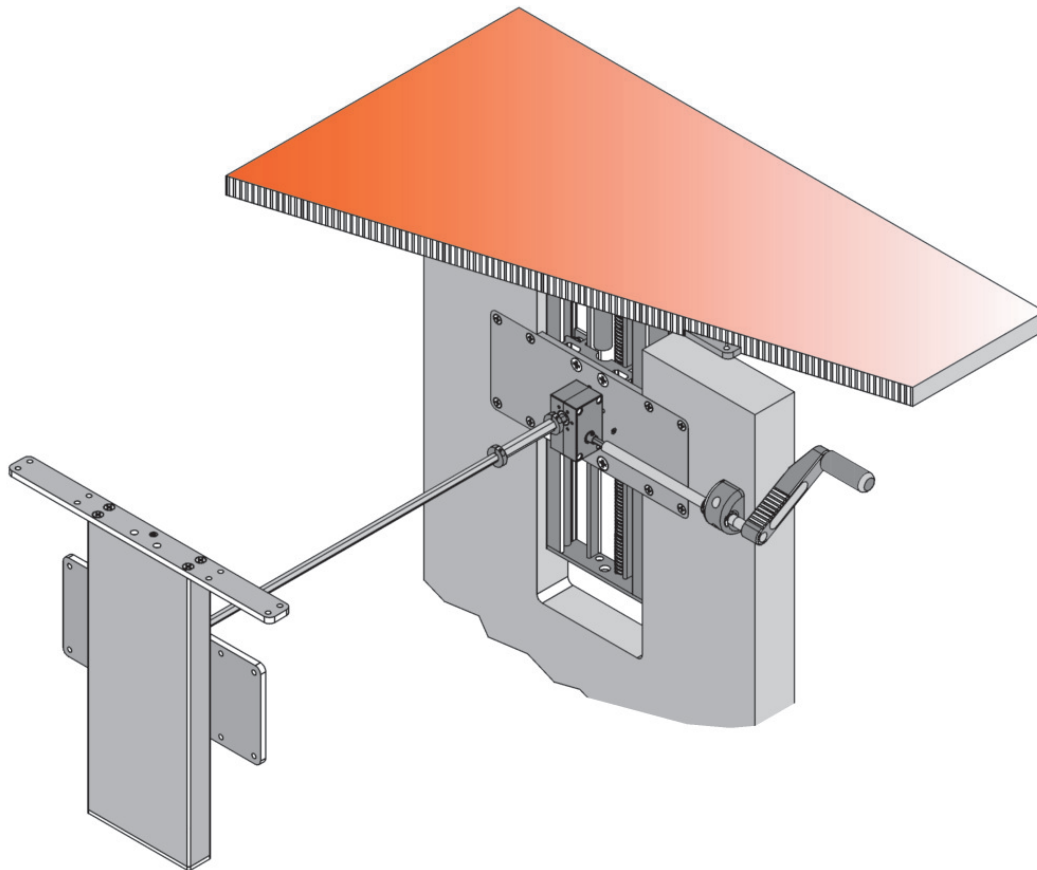

Komplettbausatz

4601



Beschreibung:

Stufenlose Höhenverstellung per Kurbelantrieb für Sitzarbeitsplätze.

Besondere Merkmale:

Die Bausätze entsprechen den EU-Richtlinien für Bildschirmarbeitsplätze, sowie den neuesten arbeitsmedizinischen Erkenntnissen.

Einsatzbereiche des Bausatzes:

- Bürotische/Werkstattische
- CAD-/EDV-Arbeitstische
- Paktische/Küchenplatten
- Behindertenarbeitsplätze

Kundenspezifisch:

Aufgrund des modularen Aufbaus des Antriebs kann bereits bei kleineren Stückzahlen auf spezielle Kundenwünsche eingegangen werden.

Sicherheitshinweis:

Abhängig von der eingesetzten Spindel ist die Selbsthemmung des Systems zu prüfen.

Schreinerverstellung 4601

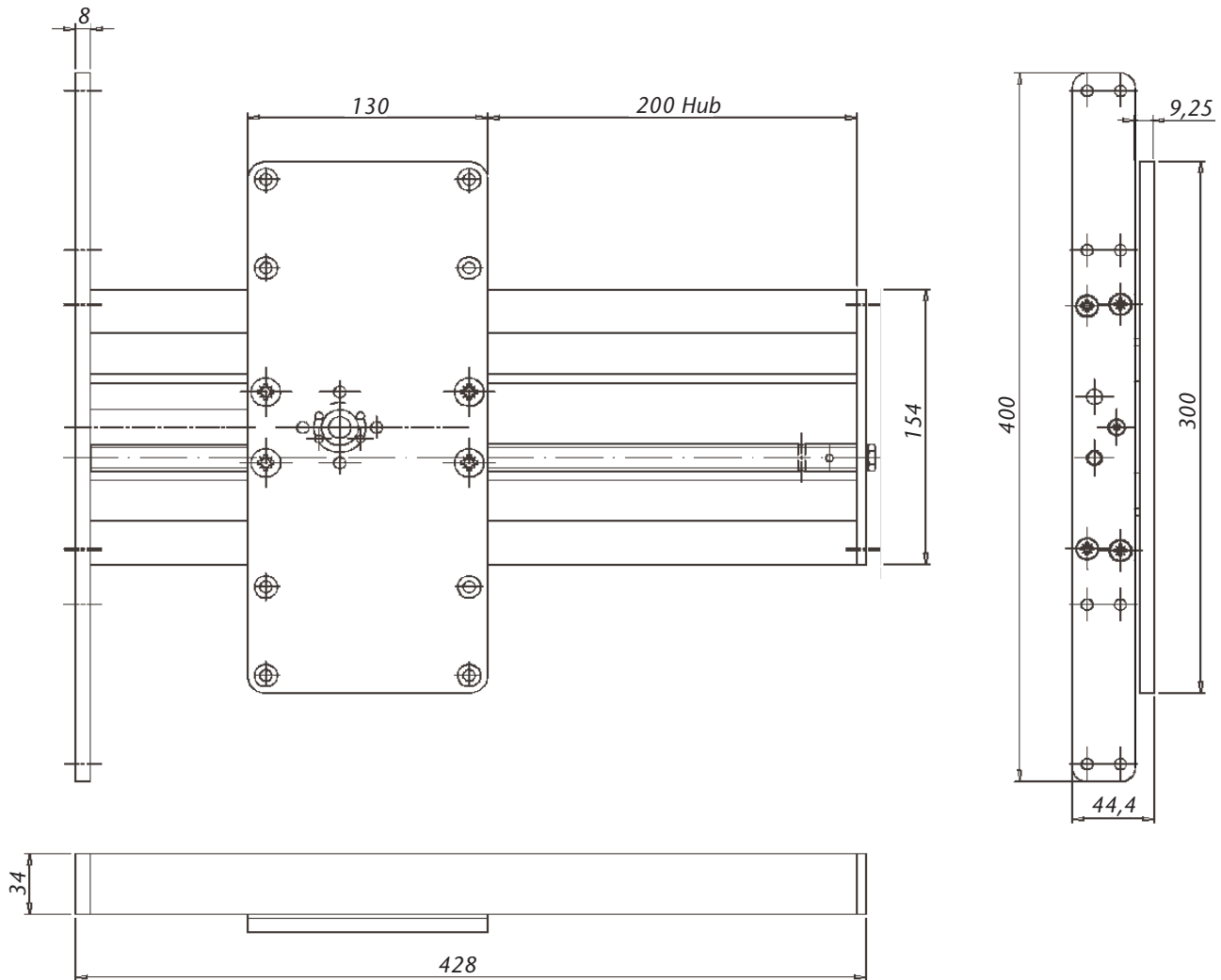

Sie bauen Möbel - Wir liefern die Höhenverstellungen

Individuell gefertigte Arbeitsplätze werden durch den Einbau der Höhenverstellungen von Ketterer zu ergonomischen Arbeitsplätzen.

Stufenlos höhenverstellbar per Kurbelantrieb.

Ketterer Bausatz:

Manuelle Höhenverstellung für Sitzarbeitsplätze

Best. Nr.: 4601.00-0428

200 mm Hubhöhe, angetrieben mit einer abnehmbaren Kurbel.

Die Bausätze für ergonomische Arbeitsplätze, entsprechen den EU-Richtlinien für Bildschirmarbeitsplätze, sowie den neuesten arbeitsmedizinischen Erkenntnissen.

Technische Angaben

Baureihe	4601
Hub	200 mm
Hubgeschwindigkeit	8 mm Hub pro Umdrehung
Max. Belastung	1000 N