



Handkurbel

Zubehör

5 1 8 6

Beschreibung:

Der Kurbelgriff und die Kurbelausladung bestehen aus glasfaserverstärktem Kunststoff.

Besondere Merkmale:

Die Handkurbel 5186 ermöglicht ein feinfühliges Zustellen und ist um 90° klappbar. Des weiteren zeichnet sie sich durch modernes Design aus.

Kundenspezifisch:

Die Ausführung und die Länge des Sechskant, sowie die Farbe des Kurbelkörpers können auf Anfrage kundenspezifisch gefertigt werden. Eigener Firmenschriftzug möglich.

Handkurbel 5186

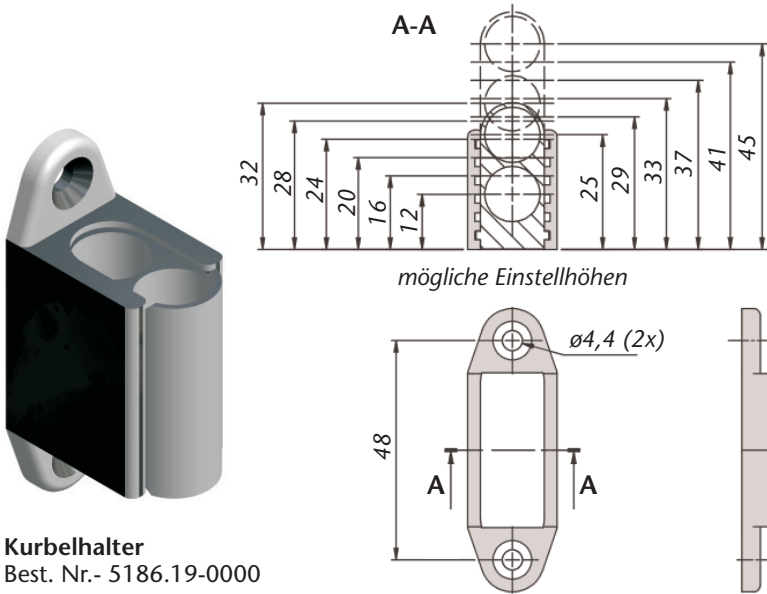
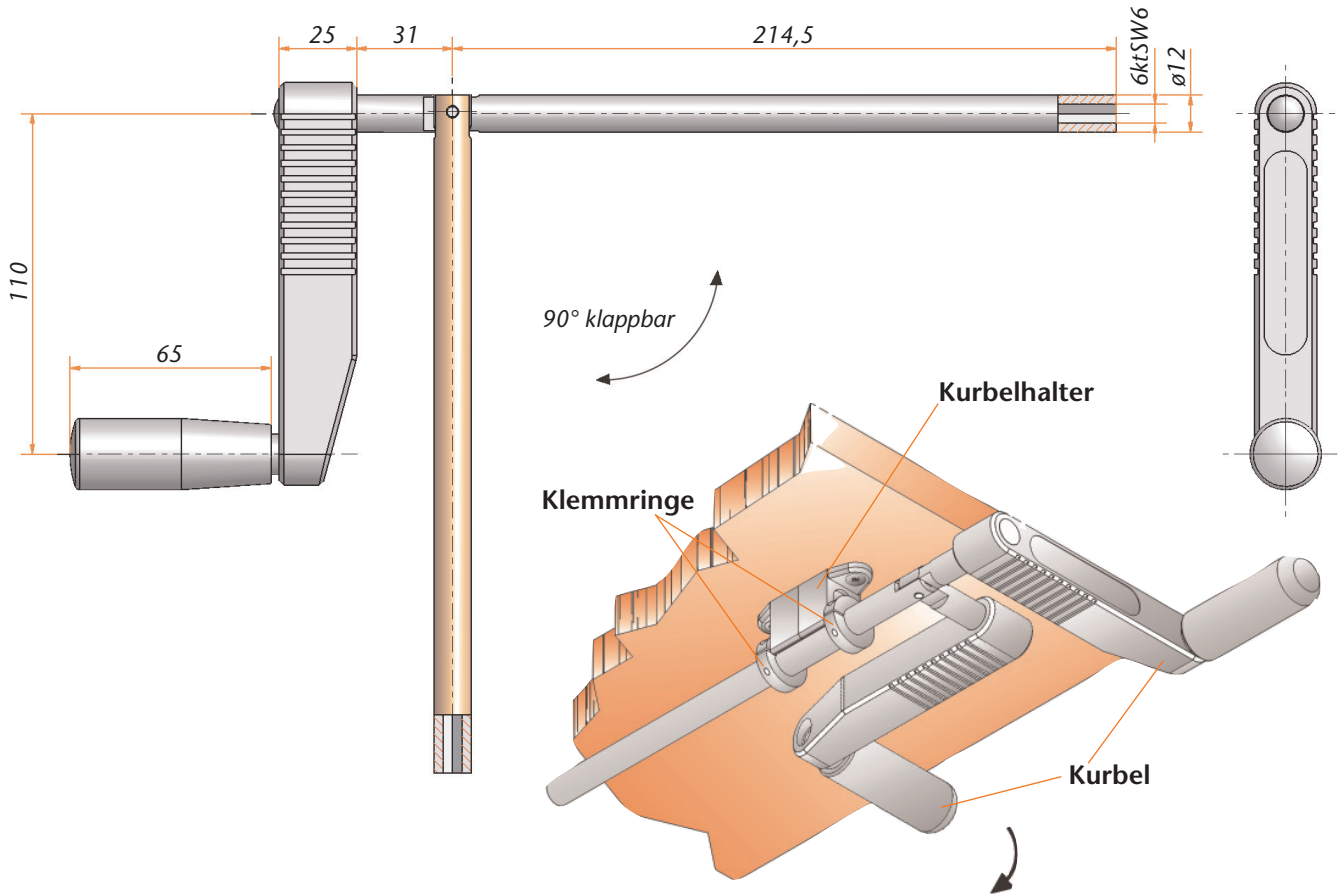

Kurbelhalter aus schwarzem Kunststoff für Gestänge mit Durchmesser 12 mm. Der Halter kann in der Höhe von 12 bis 45 mm eingestellt werden.

Kurbelhalter
Best. Nr.- 5186.19-0000

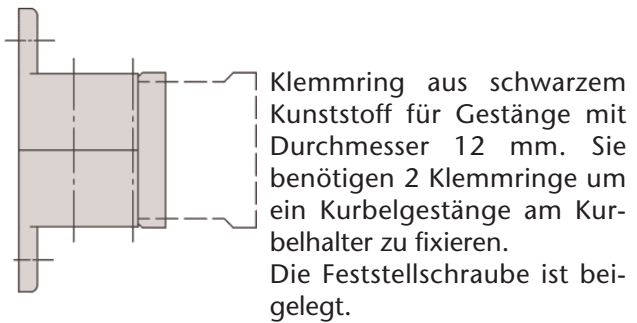

Klemmring
Best. Nr.- 5186.10-0001

Technische Angaben

Baureihe	5186
Ausladung in mm	110
Ausführung 6kant	Innen 6ktSW6
Dynamisches Drehmoment in Nm	2

