

## Sondergetriebe für Dunstabzugshaube

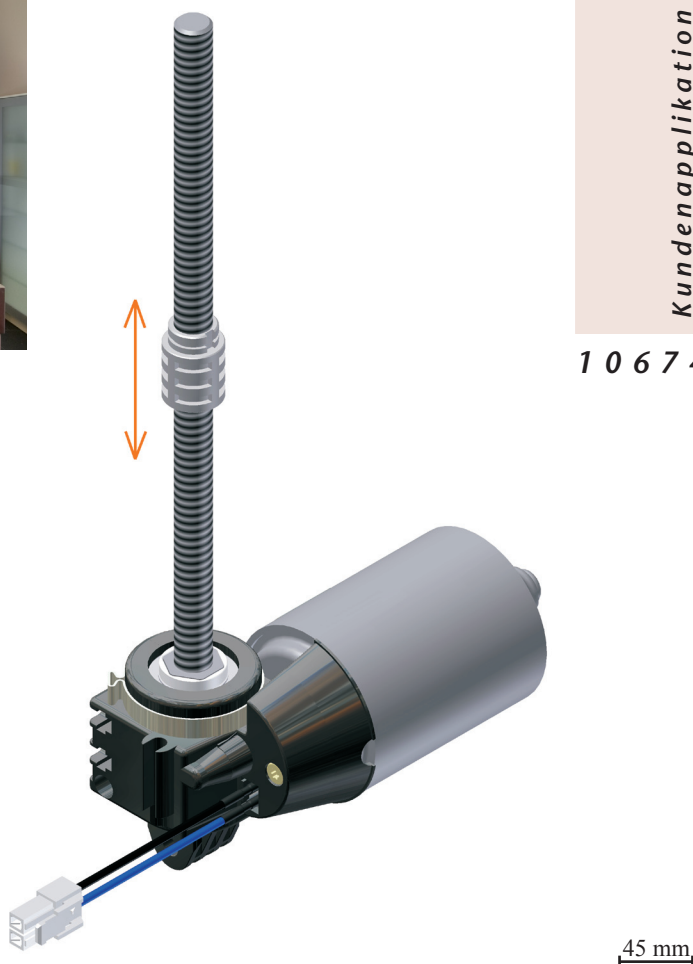

- DC Motor 18 V
- Drehzahl 95 U/min (24 V)
- Max. Drehmoment 5 Nm



Kundenapplikation

1 0 6 7 4 3

45 mm

### *Kleines Getriebe bietet neue Möglichkeiten bei Dunstabzugshauben*

Design und Funktionalität spielen auch in der modernen Küche eine immer größere Rolle. Ein Beispiel hierfür sind neuartige Entwicklungen im Bereich der Dunstabzugshauben. Nach dem Gebrauch kann die Dunstabzugshaube motorisch in der Arbeitsplatte versenkt werden, wo sie unsichtbar auf ihren nächsten Einsatz wartet.

Ketterer hat hierfür ein kleines und Platz sparendes Sondergetriebe entwickelt, das diese Bewegung kraftvoll, sicher und leise ausführt. Eine Motor-Getriebe-Kombination, mit angepasster Spindel und integriertem Wegmesssystem bildet die Basis. Auf Knopfdruck wird die Haube aus der Arbeitsplatte

herausgefahren und auf gleiche Weise wieder versenkt. Durch verschiedene Getriebeuntersetzungen und Spindel-Kombinationen können die Antriebe ideal auf die jeweiligen Anforderungen angepasst werden.

Mit dieser Getriebeeinheit bieten wir Ihnen eine optimale Lösung um Design und Funktionalität miteinander zu verbinden. Die kleinen und Platz sparenden Antriebe lassen sich jeweils dort integrieren, wo kompakte geräuscharme und leistungsstarke Getriebeleistungen gefordert sind. Überzeugen Sie sich selbst und sprechen Sie uns an!