

# Sondergetriebe für Lüftungsklappen

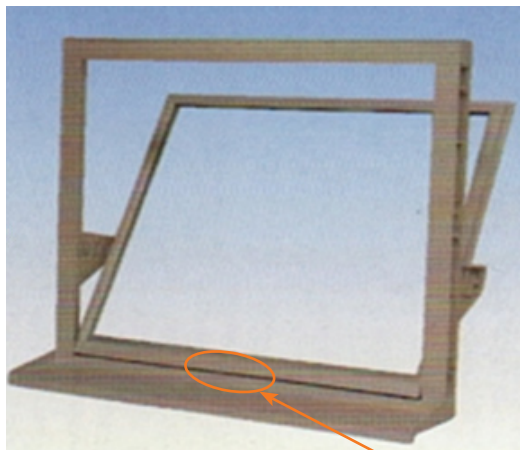

- DC Motor 24 V
- Drehzahl 8 U/min
- Max. Drehmoment 8 Nm

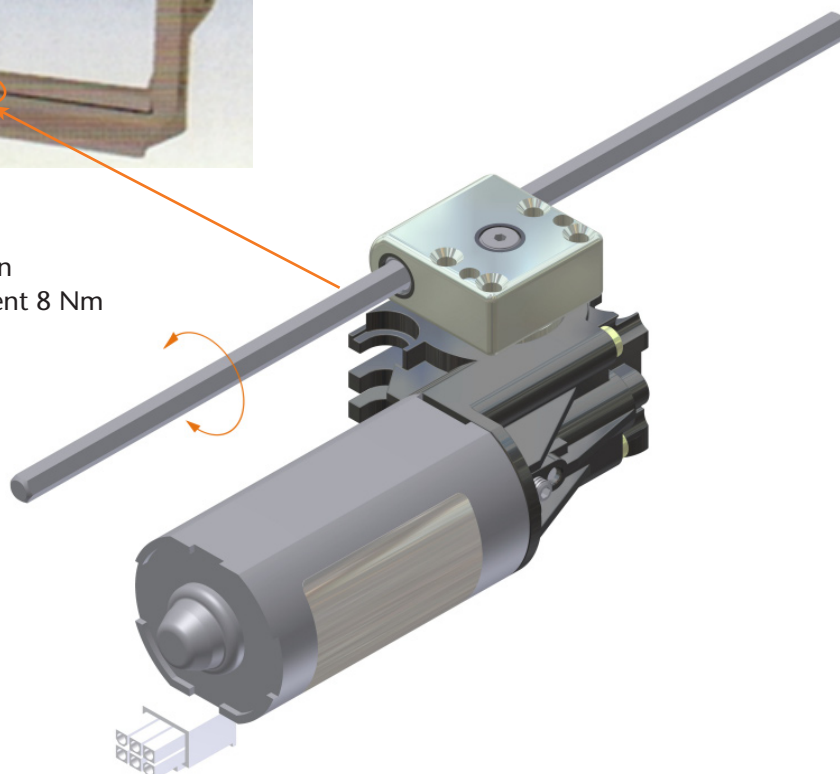

Kundenapplikation

1 0 5 6 3 2

22 mm

## Sondergetriebe für automatische Lüftungsklappen

Automatisierung und Prozessüberwachung sind im industriellen Alltag längst bekannte Begriffe. Aber auch in der modernen Landwirtschaft wird zunehmend automatisiert. Im Zuge der Masttierhaltung müssen in modernen Ställen eine Vielzahl von Parametern überwacht und ggf. automatisch nachgesteuert werden.

Die Frischluftzufuhr wird beispielsweise mit Lüftungsclappen geregelt, die automatisch geöffnet oder geschlossen werden. Ketterer hat hierzu einen speziellen Antrieb entwickelt, der auf der Klappe montiert wird. Über einen Antriebsmotor und ein speziell angepasstes Schneckengetriebe kann die

Klappe automatisch in die geforderte Stellung bewegt werden. Ein integriertes Wegmesssystem liefert die nötigen Positionsdaten. Durch den modularen Aufbau des Getriebes kann der Antrieb individuell auf die benötigte Klappengröße und die geforderte Schließgeschwindigkeit angepasst werden. Überzeugen Sie sich selbst!